

Linearaktuatoren Baureihe LA 72.7000

Linearaktuatoren: MICROSTEP Baureihen LA 72.7000
 Prinzip: Aktuator mit geführtem Druckstück
 Bewegungsweg: 50 mm
 Antrieb: Hybridschrittmotor 1,8° bipolar

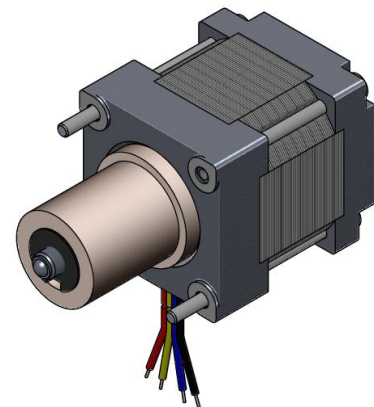

Standardausführungen

Typ	Schrittgröße S_A [mm]	Haltekraft $f_{S=400\text{ Hz}}$ F_H [N]	Axialkraft $f_{S=400\text{ Hz}}$ F_A [N]	Phasenstrom I_{Ph} [A]	Phasen- widerstand R_{Ph} [Ohm]	Phasen- induktivität L_{Ph} [mH]	Motorlänge l_M [mm]	Gesamtlänge l_G [mm]	Schrauben- länge l_S [mm]
72.7220	0,005	100	75	0,7	6,0	13,0	39,6	111	5,4
72.7420	0,005	160	140	0,9	6,0	21,0	51,6	123	11,3
72.7421	0,005	180	140	1,4	1,7	5,0	51,6	123	11,3
72.7424	0,0025	250	200	0,9	6,0	21,0	51,6	123	-5,0

Abmessungen

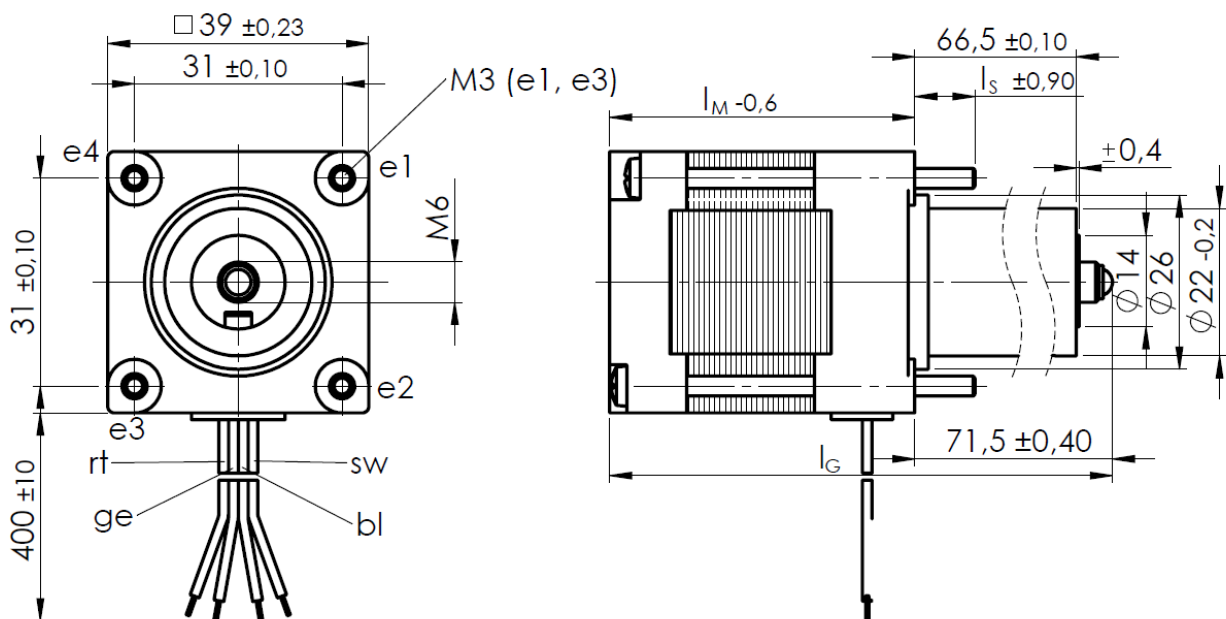

Bestellbezeichnung

LA 72.Typ	Normalausführung (gehärtete Kugel)	(z. B. LA 72.7220)
LA 72.Typ B	gehärtete abgeflachte Kugel	(z. B. LA 72.7220.B)
LA 72.Typ C	weicher Druckzapfen	(z. B. LA 72.7220.C)
LA 72.Typ D	Außengewinde M6, 15 mm lang	(z. B. LA 72.7220.D)
LA 72.Typ E	Sonderausführung, z. B. Innengewinde	(z. B. LA 72.7220.E)

Modifikationen

- Motoranschluss
- Flachbandlitze/Einzelader
- Kabellänge
- mit/ohne Stecker

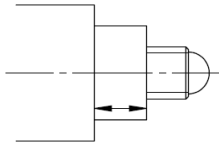

Typ A:
Normalausführung,
gehärtete volle
Kugel

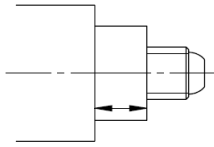

Typ B:
gehärtete, abge-
flachte, bewegliche
Kugel

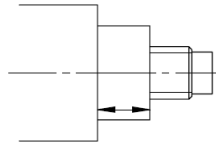

Typ C:
Druckzapfen aus
Messing oder
Kunststoff

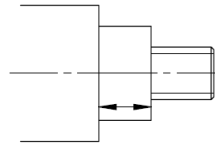

Typ D:
Befestigungsgewinde
M6,
15 mm lang

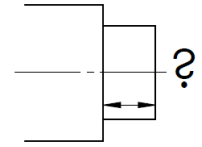

Typ E:
Sonderlösung

Phasenanschlüsse

Phase 1: Anschluss rot und blau (1-3)
Phase 2: Anschluss gelb und schwarz (2-4)

Schrittfolge bei Drehrichtung im Uhrzeigersinn

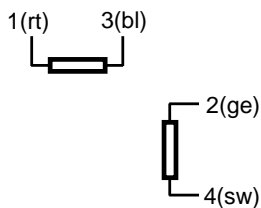

Bipolar

Schritt	Anschlüsse			
	1	2	3	4
1	+	+		
2		+	+	
3			+	+
4	+			+

Allgemeine technische Daten

Betriebsspannung	U_B/V	10 ... 42
Betriebsumgebungstemperatur	$\vartheta [^{\circ}C]$	5 ... 55
max. Wicklungstemperatur	$\vartheta [^{\circ}C]$	120

Schutzklasse		IP40
Prüfspannung	U_P/V	550/1s

Motorgewicht LA 72.7220	m_M/kg	0,35
Motorgewicht LA 72.7420	m_M/kg	0,43
Motorgewicht LA 72.7421	m_M/kg	0,43
Motorgewicht LA 72.7424	m_M/kg	0,43

Axialkraft-Schrittfrequenz/Geschwindigkeits-Kennlinie

LA 72.7220

im Start-Stop-Betrieb

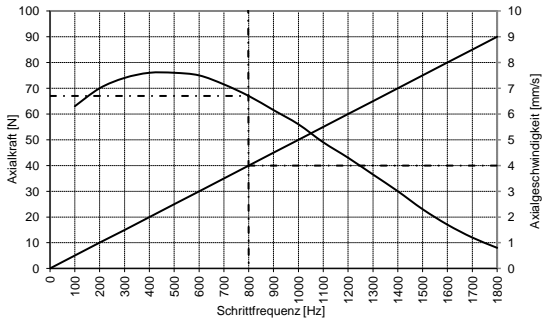

Anwendungsbeispiel: Mit dem Linearaktuator LA 72.5220 können im Start/Stop-Betrieb bei einer Geschwindigkeit von 4 mm/s, dies entspricht einer Schrittfrequenz von 800 Hz, 47 N Axialkraft erzeugt werden.

36V / 0,7 A

mit Frequenzrampe

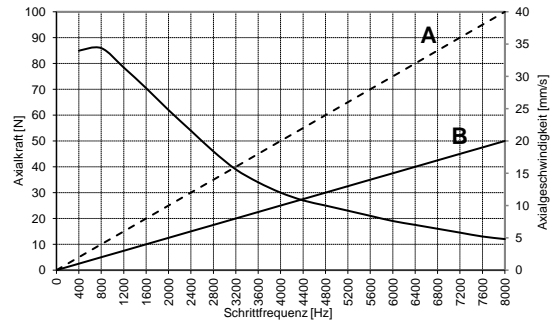

Die fs-v-Kurve A gilt bei konstanter Schrittfrequenz. Die Kurve B gilt für ein dreieckförmiges Bewegungsprofil (gleiche aufeinanderfolgende Beschleunigungs- und Bremskurven).

LA 72.7420

im Start-Stop-Betrieb

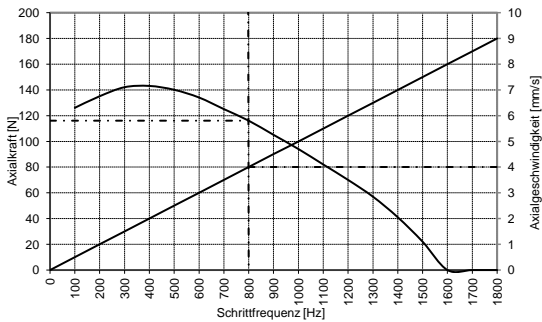

36V / 0,9 A

mit Frequenzrampe

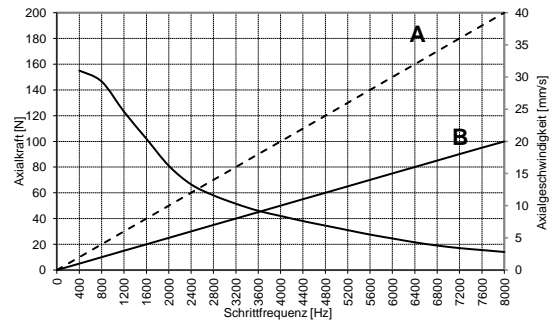

LA 72.7421

im Start-Stop-Betrieb

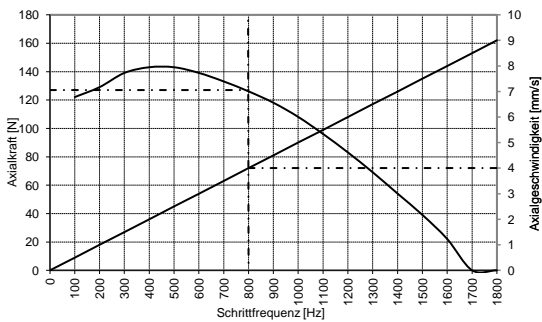

36V / 1,4 A

mit Frequenzrampe

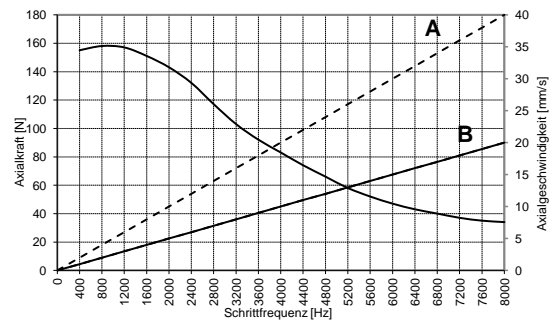

LA 72.7424

im Start-Stop-Betrieb

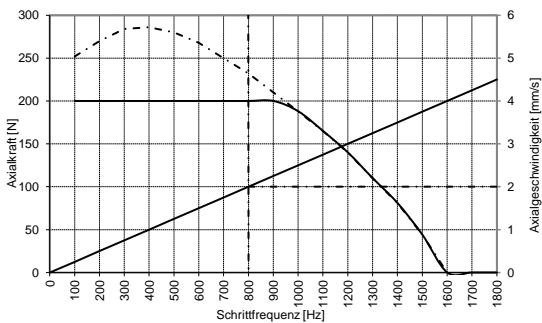

36V / 0,9 A

mit Frequenzrampe

